

| PARÇA KODU PART CODE | PARÇA ADI PART NAME | s ÖLÇÜSÜ (KALINLIK) s MEASURE (THICKNESS) | Malzeme Material | Kaplama / Coating | | |
|-------------------------|--------------------------------|--|-------------------------|-------------------|----|----|
| | | | | SN | AG | Nİ |
| TŞ 2422 DP | 2.5 NO KABLO UÇ K.A.Ø6.2 =DP= | ----- | (CuZn30) Pirinç / Brass | - | - | - |
| TŞ 2422 RP | 2.5 NO KABLO UÇ K.A.Ø6.2 =RP= | ----- | (CuZn30) Pirinç / Brass | - | - | - |
| TŞ 2422 RPK | 2.5 NO KABLO UÇ K.A.Ø6.2 =RPK= | ----- | (CuZn30) Pirinç / Brass | + | - | - |
| TŞ 2422 RÇN | 2.5 NO KABLO UÇ K.A.Ø6.2 =RÇN= | ----- | Paslanmaz Sac(430) | - | - | + |

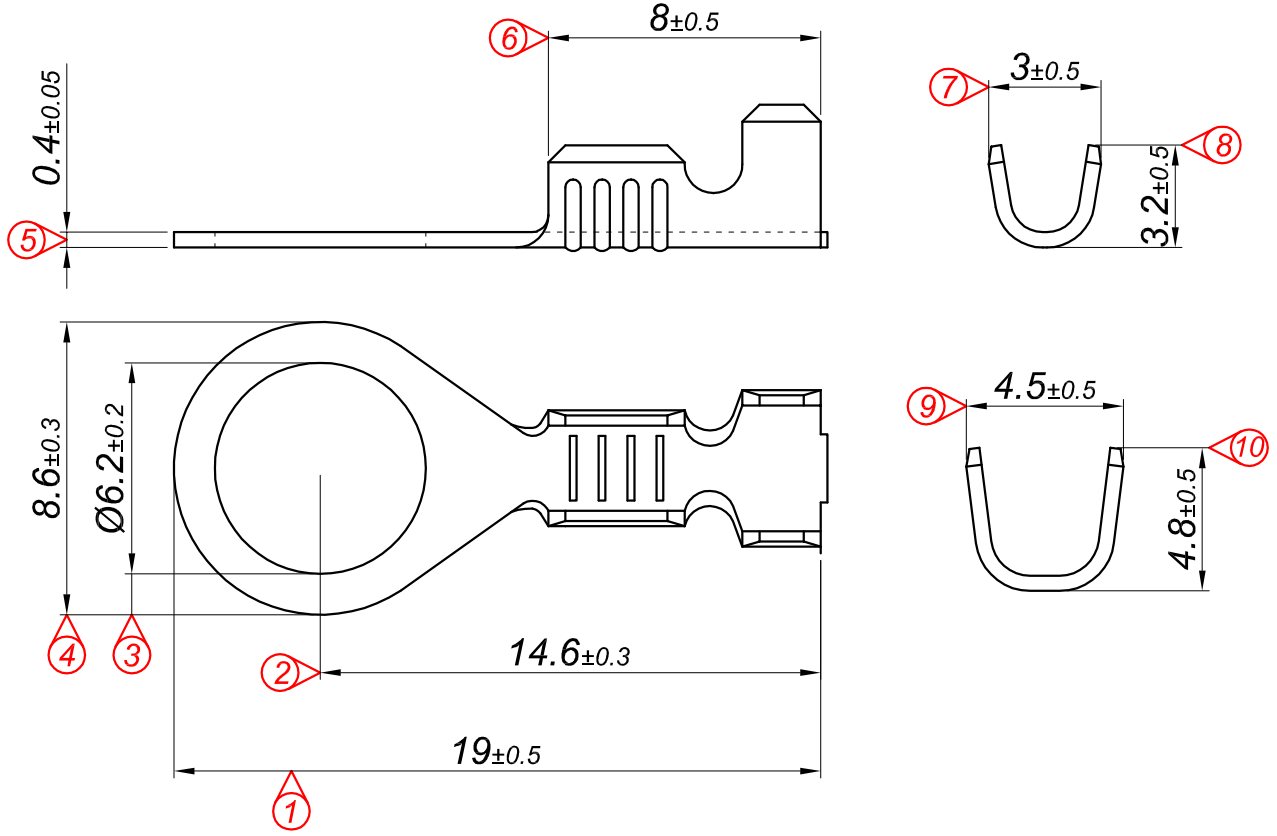

Kalıp çıkış yönü
Mold output direction

Makara açılım yönü
Reel opening direction

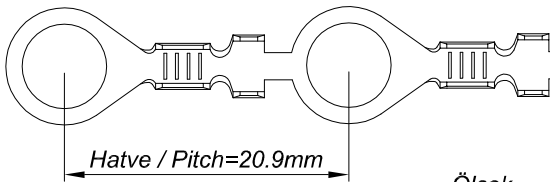

Ölçek
Scale : 2 / 1

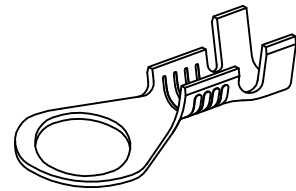

Perspektif
Perspective

Kablo Kesiti
Wire Section : 0.50 - 1 mm²

Resim üzerinden ölçü almayınız
do not measure on drawing

| | | | | | | |
|---|-------------------------|-------------------------------------|--------------|--------------------------|---|------------|
| Tarih / Date | 19.07.2013 | İmza /Signature | Ölçek /Scale | | | |
| Çizen / Desing | M.Yağcı | | 5 / 1 | 01 | Çiftli kalıp yapılmıştır, Ölçüler yeniden düzenlenmiştir. | 03.04.2015 |
| Onay / Approval | S.Gölcük | | | No | Değişiklik / Revision | Tarih/Date |
|  | Parça Adı: Part Name | 2.5 NO KABLO UCU KÜÇÜK AYAK Ø6.2 | | Parça Kodu: Part Code | TŞ 2422 | |